

# Automatic Gluing machine for photo albums Incollatrice automatica per fotolibri

## FB50DP

Max 50.8x100 (20x40")  
min 30.5 (12")



Completely automatic operation  
Variable page length

Odourless cold glue  
Pages glued back to back  
With cardboard or without  
Excellent mechanical strength  
Perfect planarity  
Insensitive to humidity

High speed (up to 400 'pages/hour)  
Easy and cheap maintenance  
Very low cost per page



Sequenza totalmente automatica  
Lunghezza pagina variabile

Colla a freddo inodore  
Incollaggio dorso a dorso  
Con cartoncino o senza  
Ottima robustezza meccanica  
Planarità perfetta  
Insensibile all'umidità

Produttiva (fino a 400 pagine ora)  
Manutenzione semplice e contenuta  
bassissimo costo pagina

## FB40DP

Max 40.6x100 (16x40")  
min 20.3 (8")



100cm - 40"

50.8cm - 20"

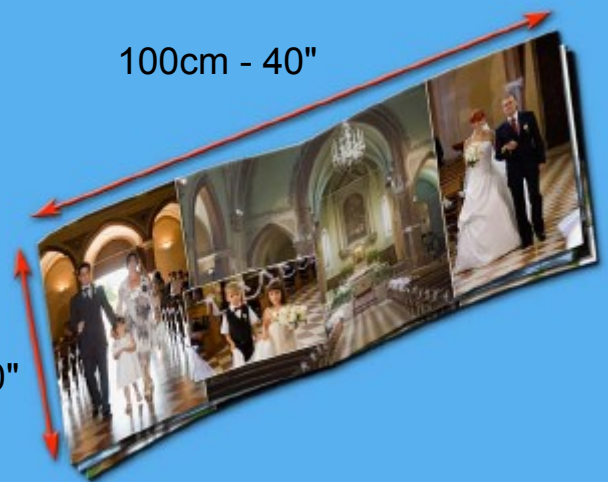

**Few steps for a perfect gluing** The Gluing Machine gives an high productivity: 10 seconds for a 50x50cm (20x20") page (50x100cm 20x40" open) or less than 7 minutes for 50x50cm album composed of 40 prints (80 pages) equal to more than 8 albums/hour; 9 seconds for 30x20 (A4) page (30x40 open) or 4½ minutes for 20x30 album composed of 30 prints (60pages) The automatic feeder allows to avoid errors due to pages inserted upside down or rotated by the operator. It is enough to put on the input tray all the pages of the album (in the correct order and already creased and folded) and push the START button on the Gluing Machine.

The prints, already creased and folded on their centre, are inserted into the gluing machine by respecting the pre-assigned sequence. Then the lower side of the page, just glued automatically, is placed over the last print inserted and so on while a photo book of some tens of pages is composed. A pressure roll placed over the carriage which collects the album provides to eliminate air bubbles.

### Main Features

Sizes: FB50DP from 20x30cm (8x12") to 50x50cm (16x16") or FB40DP from 20x15cm (8x7") to 40x50cm (16x20"). Contact Polielettronica for sizes outside this range. Excellent mechanical strength, the page feels pleasant, solid, resistant and flexible. No thickness introduced by the gluing process, no cardboards or adesive films. (cardboards can be used to increase album thickness)

Complete automatized procedure, variable length of the glued page in way to produce photo albums in different sizes. This gluing machine is particularly well suited for thin album paper. The Gluing Machine is able to compose album block as well as single double sides pages. It is also possible to use cardboards and mount automatically the face off ,

Fully controlled by microprocessor with upgradable software, no mechanical adjustment needed



Gluing Machine - Patent: B02008A000574  
Incollatrice - Brevetto: B02008A000574

**Come ottenere un risultato eccellente.** L'Incollatrice ha un'elevata produttività: 10 secondi per pagina 50x50

(50x100 aperta) o meno di 7 minuti per un album 50x50 composto da 40 stampe (80 facciate) pari a oltre 8 album/ora; 9 secondi per pagina 30x20-A4 (30x40 aperta) o 4½ minuti per album 20x30 composto da 30 stampe (60 facciate).

Il caricatore automatico consente di eliminare tempi morti ed errori dell'operatore nell'inserimento delle pagine. Basta mettere nel vassoio di ingresso tutte le pagine dell'album (nell'ordine corretto, cordonate e piegate) e premere il pulsante di START sulla console dell'Incollatrice.

Le foto cordonate vengono immesse nell'unità di incollaggio, piegate nella mezzaria nella sequenza preordinata. Il lato inferiore, ricevuta la colla, si va a sovrapporre alle altre già immesse così da formare il fotolibro. Un rullo pressore combinato con il movimento del carrello elimina ogni bolla d'aria.

### Caratteristiche Principali

Formati: **FB50DP** da 30x20cm a 50x50cm o **FB40DP** da 20x15cm a 40x50cm. Contattare la Polielettronica S.p.A. per formati oltre questi limiti. Eccellente resistenza meccanica: la pagina incollata risulta gradevole al tatto e al tempo stesso robusta e flessibile. Nessuno spessore viene introdotto dal processo di incollaggio, nessun cartoncino o film adesivo (al bisogno possono essere utilizzati cartoncini per incrementare lo spessore dell'album).

Sequenza di incollaggio completamente automatica, lunghezza della pagina variabile in modo da consentire la realizzazione di album in diversi formati. Questa incollatrice è indicata anche per l'utilizzo della carta album sottile.

L'Incollatrice è in grado di comporre sia blocchi per album sia pagine singole a doppia faccia (per brochure, fotobiglietti, calendari, etc...). Inoltre è possibile utilizzare cartoncino di vari spessori e realizzare il montaggio automatico dei risguardi.

Completamente controllata da microprocessore con programma aggiornabile, non necessita di regolazioni meccaniche.

### Low maintenance, easy cleaning.

Thanks to the single use glue tray and only 2 rollers in contact with glue, the maintenance is very easy, fast and clean.

Minimum amount of gluing material needed for each page, this means a very low cost for page.

The Gluing Machine works with a special cold glue, almost odourless designed by Polielettronica, the glued page is completely insensitive to humidity. The 2 prints are glued back to back and the page realized keeps an high planarity in any environmental condition.

### Pulizia e manutenzione: facile e rapida.

Grazie al vassoio monouso ed a 2 soli rulli in contatto con la colla, la manutenzione è facile, veloce e pulita.

Bassissimo costo per pagina (pochi centesimi) grazie alla minima quantità di colla necessaria.

L'Incollatrice lavora con una colla a freddo di nostra speciale formulazione, totalmente insensibile all'umidità, praticamente inodore. Le due foto incollate dorso contro dorso mantengono un'elevata planarità in qualsiasi condizione ambientale.

### Automatic Feeder

The automatic feeder allows to avoid errors due to pages inserted upside down or rotated by the operator. It is enough to put on the input tray all the pages of the album (in the correct order and already creased and folded) and push the start button on the keyboard. All the pages will be loaded automatically, when the album

block is composed the gluing machine will stop and the output carriage will be automatically ejected; now the operator collects the album block.

The Automatic Feeder works with all the sizes accepted by the gluing machine.

### Caricatore Automatico

Il caricatore automatico consente di eliminare tempi morti ed errori dell'operatore nell'inserimento delle pagine.

Basta posizionare nel vassoio di ingresso tutte le pagine dell'album (nell'ordine corretto, cordonate e piegate) e premere il pulsante di START sulla console. Tutte le pagine verranno caricate automaticamente e incollate. Quando il blocco dell'album sarà completato l'incollatrice si arresterà ed il carrello di uscita verrà espulso automaticamente; l'operatore potrà così raccogliere il blocco dell'album.

Il Caricatore Automatico funziona con tutti i formati utilizzabili nell'incollatrice.



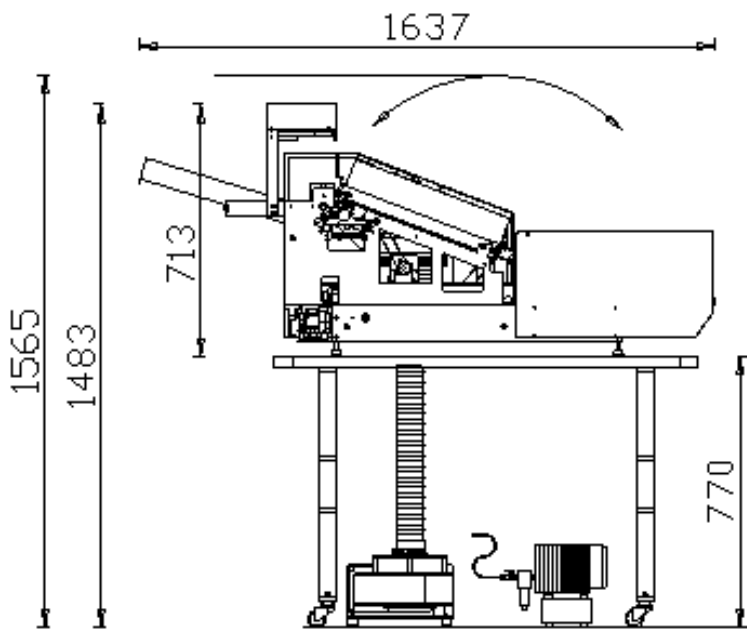

50.8cm  
20"

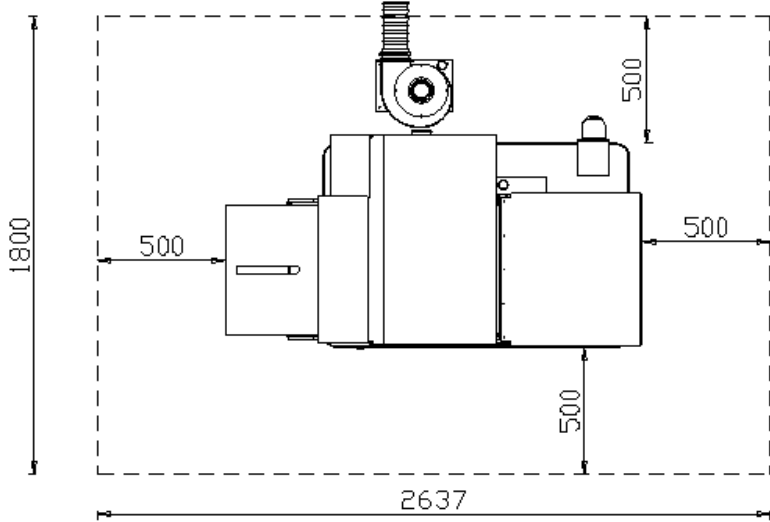
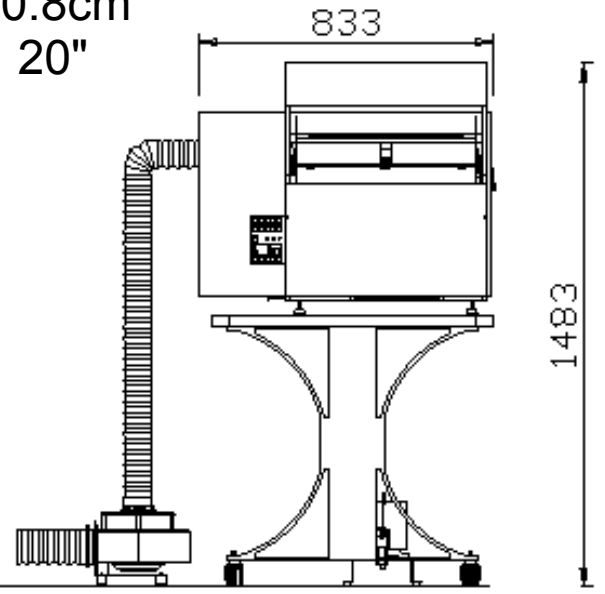

**Power requirements:**

AC 220/240 (50/60Hz) single phase 200W (peak 500W).  
Power supply through UPS suggested.

**Weight:** 110Kg (lbs242.5).

**Options:** Table, Automatic Folding machine, Oven.

**Alimentazione:**

AC 220/240 (50/60Hz) monofase 200W (picco 500W)  
Consigliata alimentazione da gruppo di continuità.

**Peso:** 110kg.

**Opzioni:** Tavolo, Piegatrice Automatica, Forno.

Gluing Machine - Patent: B02008A000574

Incollatrice - Brevetto: B02008A000574

**Floorplans and Dimensions**

**Planimetrie e Dimensioni**

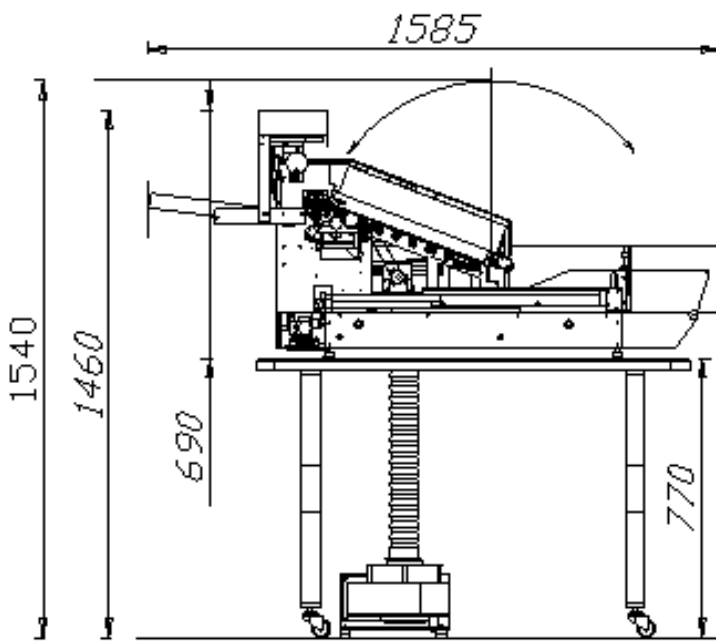

40.6cm  
16"

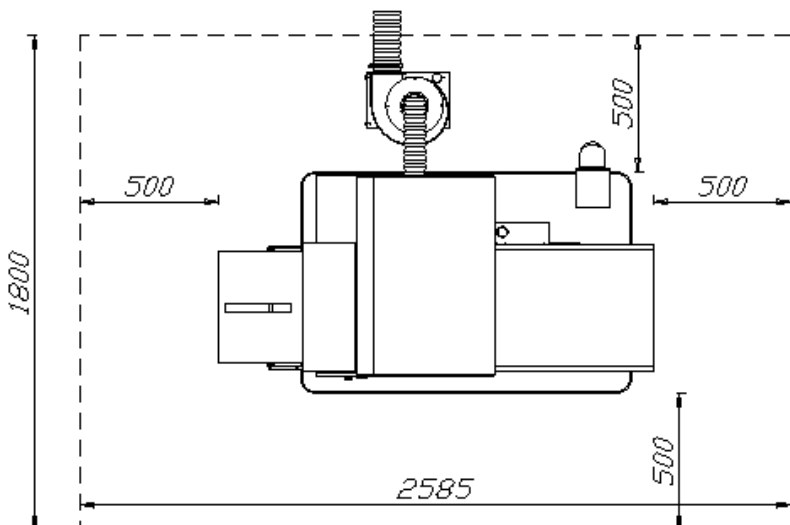
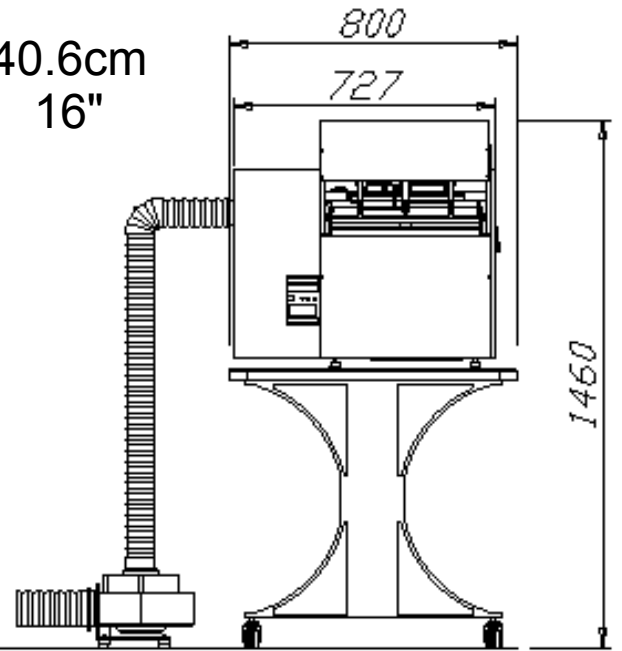

**Power requirements:**

AC 220/240 (50/60Hz) single phase 200W (peak 500W).  
Power supply through UPS suggested.

**Weight:** 100Kg (lbs200.5).

**Options:** Table, Automatic Folding machine, Oven.

**Alimentazione:**

AC 220/240 (50/60Hz) monofase 200W (picco 500W)  
Consigliata alimentazione da gruppo di continuità.

**Peso:** 100kg.

**Opzioni:** Tavolo, Piegatrice Automatica, Forno

Gluing Machine - Patent: B02008A000574

Incollatrice - Brevetto: B02008A000574