



Automatic Folding machine FM40 and FM50 The FM 40 and 50 are designed to work in combination with the Gluing Machines, FB40DP and FB50DP respectively. It accept all the widths of the Gluing Machine and operates in full automatic mode.

It is enough to place the prints to be folded then:

- 1) press the START button
- 2) the FM40 will measure the 1st page and calculates the folding point then proceed by folding all the pages
- 3) when finished will switch automatically in standby ready for next job.

In case the pages needs to be fold out of center, it is possible to introduce easily an offset by the built in keyboard and display.

- Max page length 1016mm (40in.)

- Electronic self detection of sticked pages (excess of thickness)

- Measure first page or Measure all pages functions

Piegatrice Automatica FM40 e FM50. La piegatrice automatica é progettata per lavorare in combinazione con l'incollatrice FB40DP e FB50DP (rispettivamente).. Opera su tutte le altezze carta dell'incollatrice e funziona in modocompletamente automatico; basta mettere le pagine da piegare nel cassetto di ingresso:

- 1) Premere il pulsante START
- 2) L'FM40 misura la prima pagina e calcola il punto di piega, procede con la piega di tutte le pagine
- 4) Al termine commuta in modalit  attesa pronta per il lavoro successivo.

Nel caso le pagine richiedano di essere piegate fuori centro (in modo asimmetrico)   possibile inserire in modo facile e chiaro una correzione dalla tastiera con display integrati nella macchina.

- Lunghezza massima della pagina 1016mm

- Rilevamento elettronico delle pagine sovrapposte e/o attaccate (eccesso di spessore)

- Funzioni di misura della prima pagina o misura ripetuta su tutte le pagine.

Floorplans and Dimensions Planimetrie e Dimensioni

FM40 (16")

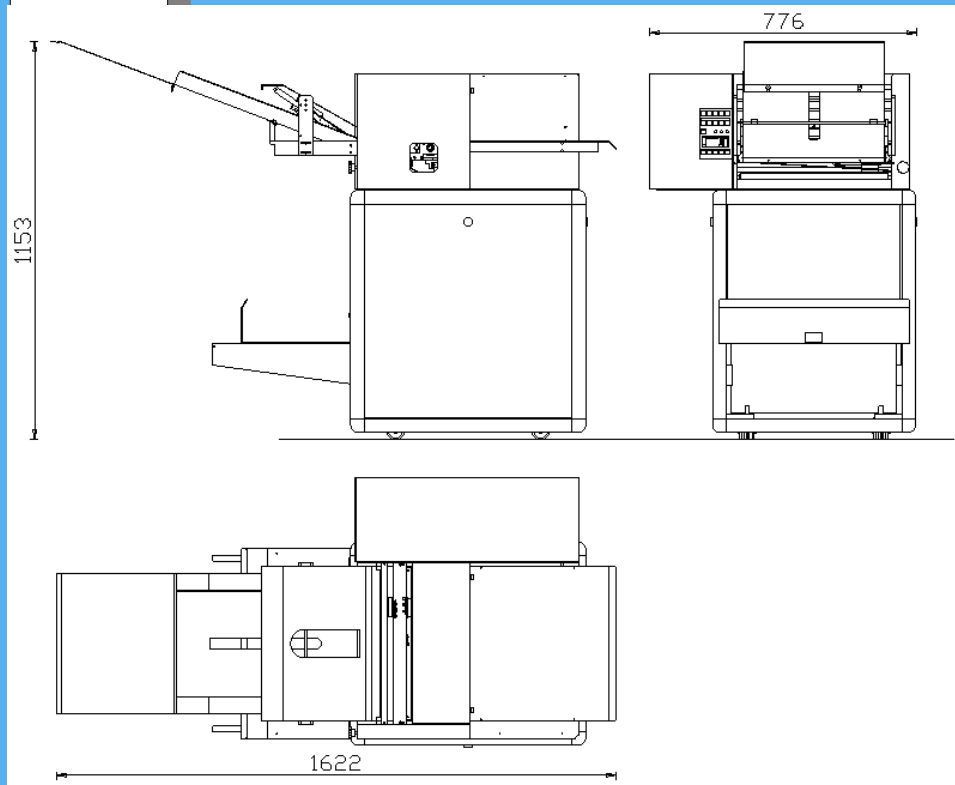

FM50 (20")

